

B413GIN



Aisi
316

RoHS
COMPLIANT

02

PUXADOR REDONDO EM AÇO INOXIDÁVEL (com parafuso e anilha)

Puxadores em metal

Materiais:

Puxador em aço inoxidável (Aisi 316).

Superfície:

Lisa.

Cor:

Natural.

Inserções:

(1) Parafuso roscado M5x10 em aço inoxidável (Aisi 316).

(2) Anilha em aço inoxidável (Aisi 316).

Pedidos especiais:

Nenhum.

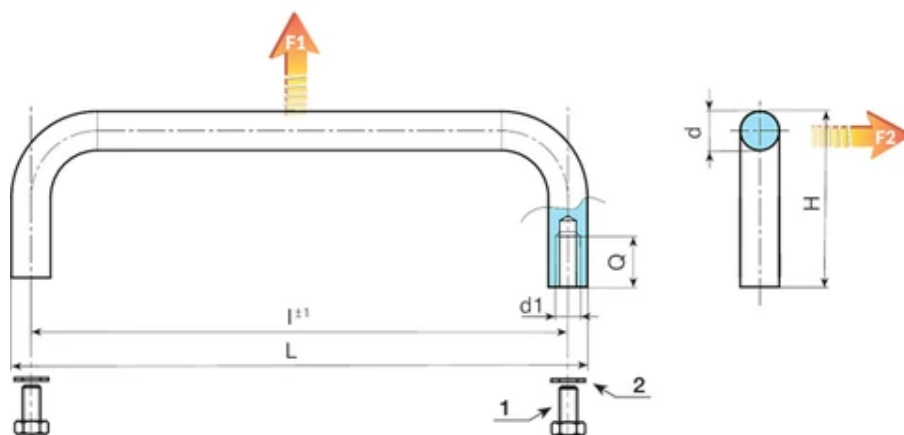

Código	art.	L	l±1	H	d	Q	d1	Peso (g)	F1 (N)	F2 (N)
B413100.0001	B413100.G08M05GIN	108	100	35	8	10	M5	-	1000	1000
B413120.0001	B413120.G10M05GIN	130	120	40	10	10	M5	116	1000	1000

Código	art.	L	l±1	H	d	Q	d1	Peso (g)	F1 (N)	F2 (N)
B413250.0001	B413250.G10M05GIN	260	250	40	10	10	M5	200	1000	1000
B413350.0001	B413350.G10M05GIN	360	350	40	10	10	M5	263	1000	1000