

B224ID

NEW

+135°
-30°

PA6
+G.F.

RoHS
COMPLIANT

02

파란색 식품 등급 재질로 만들어진 관통 구멍이 있는 고정 손잡이

경량 핸들

참고: 식품과 접촉해도 안전한 재질로 제작된 제품으로, 식품 산업용 기계 및 장비에 사용됩니다. RAL 5005 파란색은 식품 가공 과정에 실수로 들어간 제품 또는 제품의 일부를 쉽게 식별하고 즉시 제거할 수 있도록 해줍니다.

재질:

식품 등급 강화 폴리아미드.

오일과 그리스에 강함.

표면 처리:

새틴처리 (광택이 곱고 부드러운).

색상:

파랑색: (RAL 5005 cod. 95).

홀:

플라스틱 가공으로 얻어진 매끄러운 통과 구멍.

특별 요청 사항:

없음.



© Copyright
Boteco s.p.a. Unipersonale

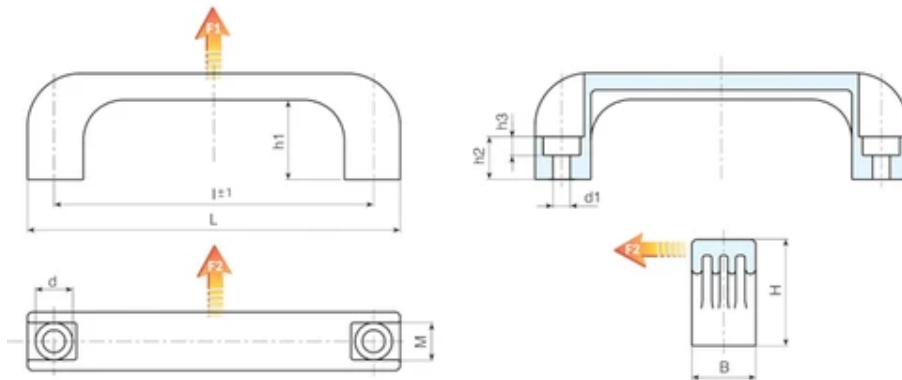

© Copyright
Boteco s.p.a. Unipersonale

코드	art.	L	l±1	B	M	H	h1	h2	h3	d	d1	무게(g)	F1 (N)	F2 (N)
B224094.0007	B224094.TG6.595ID	110	94	21	13	37	29	13	7	11	6.5	22	2500	1251

코드	art.	L	I±1	B	M	H	h1	h2	h3	d	d1	무게(g)	F1 (N)	F2 (N)
B224117.0023	B224117.TG6.595ID	140	117	24	13	40	29	15	7	14	6.5	43	4400	3000
B224117.0024	B224117.TG8.595ID	140	117	24	13	40	29	15	9	14	8.5	39	4400	3000
B224120.0015	B224120.TG6.595ID	140	120	24	14	40	29	15	7	14	6.5	42	4800	3200
B224120.0016	B224120.TG8.595ID	140	120	24	14	40	29	15	9	14	8.5	39	4800	3200
B224132.0008	B224132.TG8.595ID	151	132	26	14	43	31	16	9	14	8.5	63	3400	3200
B224180.0006	B224180.TG8.595ID	200	180	28	17	51	39	21	9	14	8.5	74	4000	3000
B224235.0006	B224235.TG10.595ID	262	235	32	20	53	40	21	11	17	10.5	123	3800	3000